

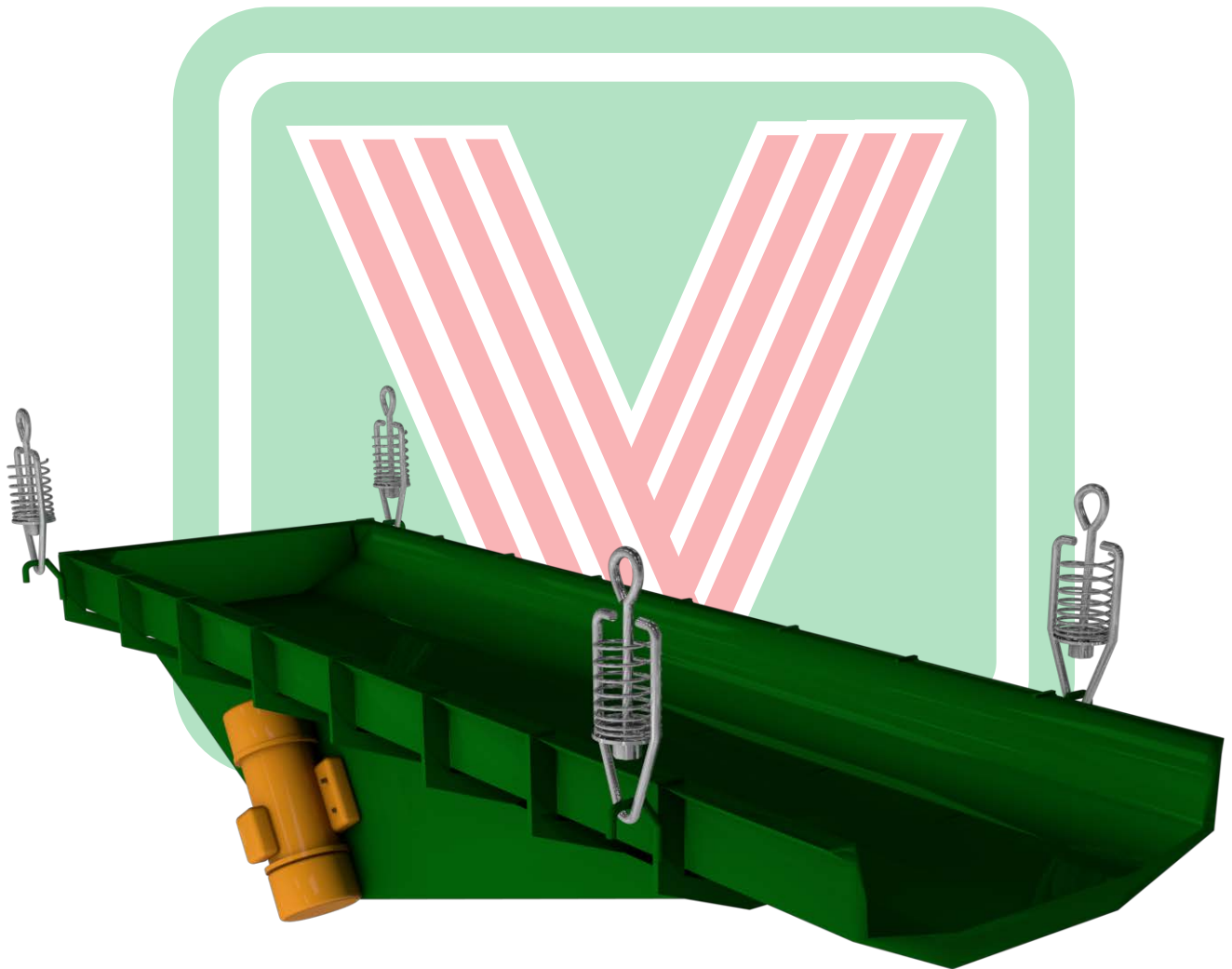

# Alimentadores y transportes motovibratorios



**VIBROMAQ<sup>®</sup>**

*Desde 1951, haciendo vibrar al país*

# Alimentadores y transportes motovibratorios

## MODELO AMVI

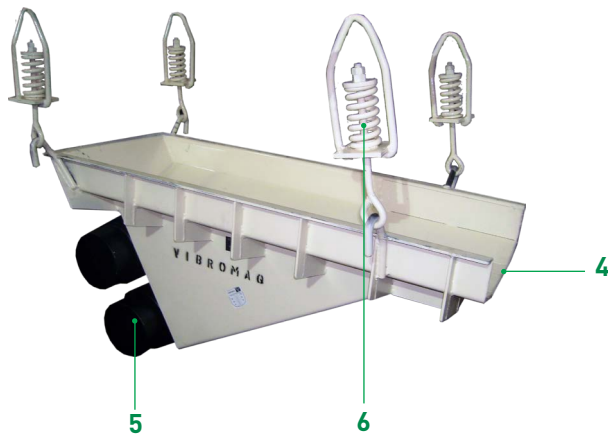

## CANAL

Fabricado en chapa SAE 1010 (recubierta con chapa resistente desgaste) o en acero AISI 304, con refuerzos estructurales que aseguran una máxima resistencia a la fatiga ocasionada por las ondas vibratorias que lo recorren. Los mismos se fabrican en varias dimensiones dependiendo estas de las necesidades del cliente.

## TRIANGULO DIRECTOR

Es el que soporta a los moto-vibradores y transmite la vibración al canal. Fabricados en chapa SAE 1010 diseñados para dirigir correctamente las ondas vibratorias y resistir las mismas sin sufrir daño alguno.

## MODELO TMVL

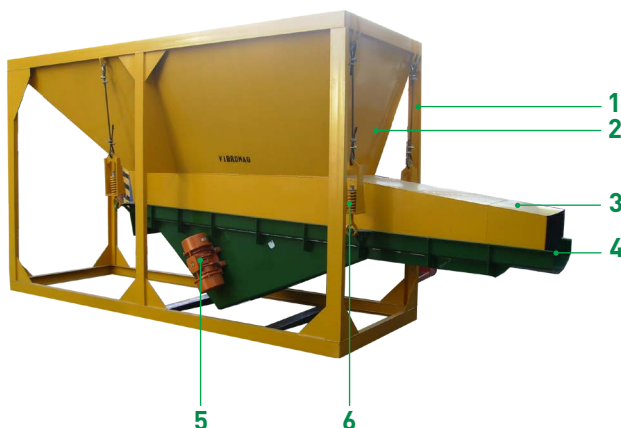

## REFUERZOS Y COSTILLAS

Construidas en Acero SAE 1010 le aportan al canal la resistencia estructural necesaria para soportar las vibraciones sin ocasionar daños a la estructura.

## MOTO-VIBRADORES

Con potencias desde 1/4 HP hasta 16 HP monofásicos o trifásicos de 50 o 60 Hz. Con blindajes especiales y características anti-deflagrantes para trabajos con materiales explosivos.

## SUSPENSIÓN

Sistema de suspensión compuesto por resortes, fuelles neumáticos o tacos de goma dependiendo de las condiciones de trabajo de los equipos, del peso y del modo de fijación.

Este último puede ser colgado por medio de cables de acero o apoyado en un bastidor.

## BASTIDOR (opcional)

Fabricado en perfil IPN N° 10 sirve de apoyo al equipo, se pueden agregar columnas para llevar el equipo a la altura de trabajo necesaria en planta.

## REFERENCIAS

- 1 Bastidor (opcional).
- 2 Tolva (opcional).
- 3 Encauzador (opcional).
- 4 Canal.
- 5 Motovibradores.
- 6 Suspensión.

# Esquemas de modelos AMVI / TMLV

## MODO DE APLICACIÓN

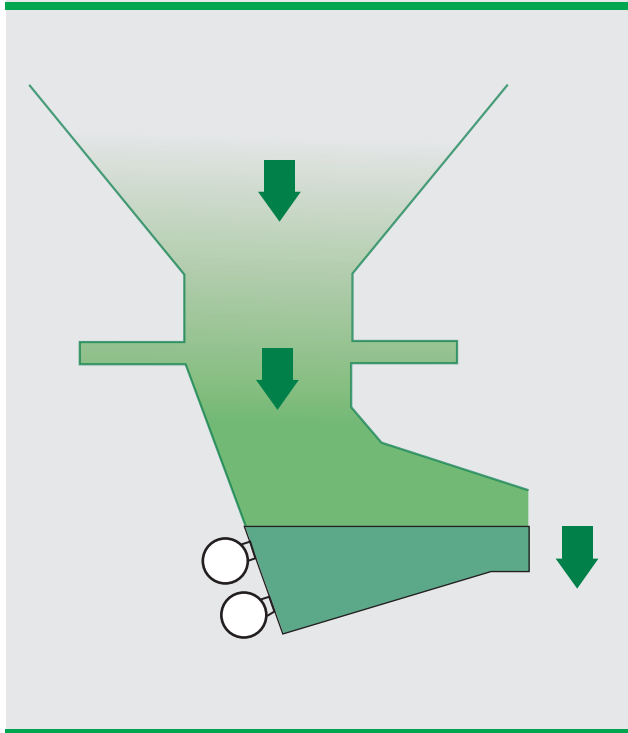

## DIFERENCIAS ENTRE MODELOS

### TRANSPORTE TMVL

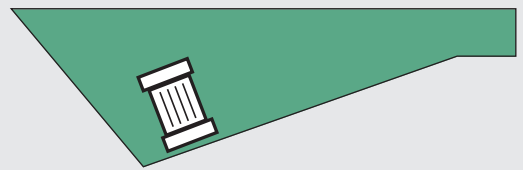

### ALIMENTADORES AMVI

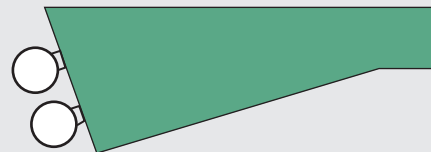

## MÚLTIPLES MODOS DE FIJACIÓN

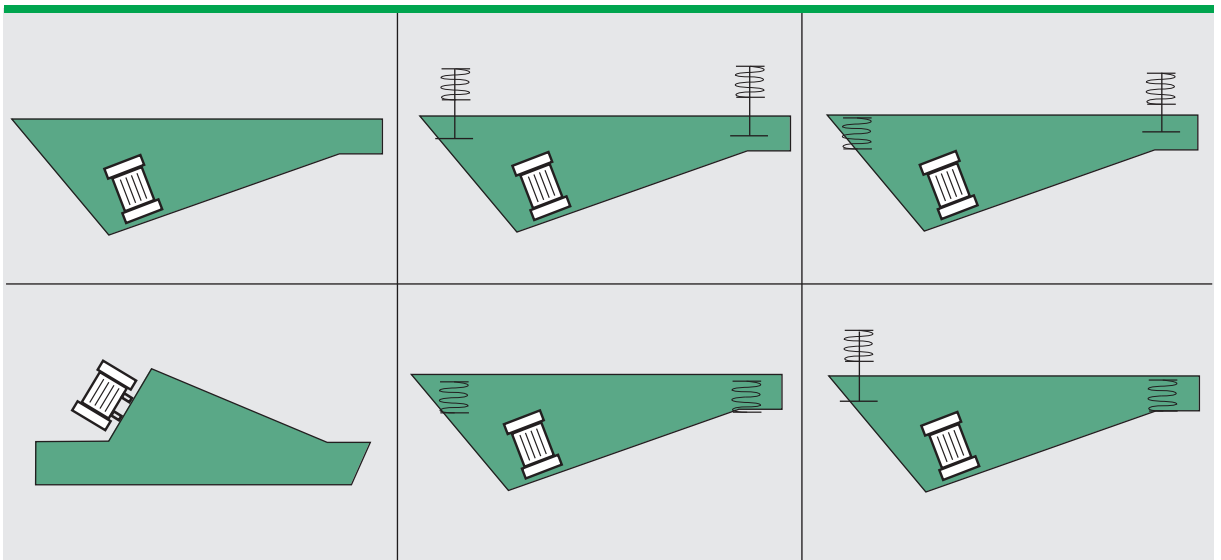

## MÉTODO DE VIBRACIÓN UNIDIRECCIONAL

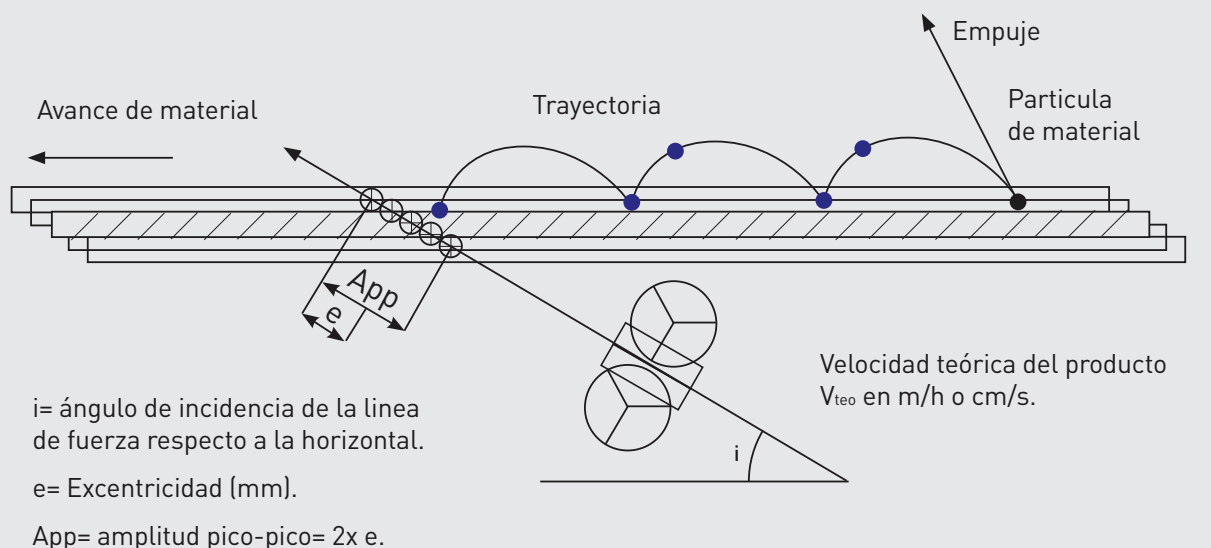

En este método la superficie vibratoria se mueve en forma lineal alternativa en el sentido de la fuerza resultante de los motovibradores. La partícula de material también se moverá en este sentido una longitud igual a la de la amplitud de vibración, pero cuando el sentido de fuerza cambie, la partícula seguirá moviéndose por inercia siguiendo la trayectoria que se muestra en la figura superior resultando en movimiento verdadero de avance, esto se repite entre unas 600 a 3000 veces por minuto en 50Hz o de 720 a 3600 veces por minuto en 60 HZ (dependiendo de las RPM a las que gire el

moto-vibrador), cabe destacar que a mayor frecuencia de vibración menor será la amplitud de la misma debido a las características mecánicas del motor vibratorio.

Debido al carácter lineal de la vibración se obtiene un avance con máximo rendimiento resultando en un menor tiempo de permanencia del producto en la superficie vibratoria. Por lo que es ideal para los trabajos de transporte y alimentación en lo que se necesita mayor avance posible por unidad de tiempo.

## MANTENIMIENTO

Los transportadores VIBROMAQ son de diseño sencillo y de funcionamiento básico, por lo cual no requiere mantenimiento específico alguno, no obstante se detallan a continuación algunos consejos para evitar problemas debidos a la vibración del equipo:

Se recomienda reajustar las tuercas que sujetan el moto-vibrador luego de las primeras 24 Hs de funcionamiento del equipo y luego revisar periódicamente que estas no se hayan aflojado por consecuencia de las vibraciones.

El moto-vibrador no necesita mantenimiento alguno ya que viene correctamente lubricado de fábrica con el sistema de lubricación de "larga vida" y su blindaje lo protege de polvos y sustancias abrasivas.

También es recomendable revisar en forma periódica todos los tornillos de la estructura y los soportes para prevenir que estos se aflojen a causa de las vibraciones del equipo.

# Modelo AMVI / AMVS

(Alimentadores con motovibradores)

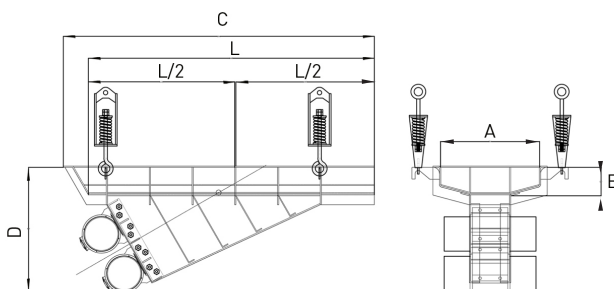

## INFORMACIÓN

Diseñados y construidos por VIBROMAQ para el vaciado de silos y tolvas y la alimentación de cintas, zaranda u otros elementos de transporte. El equipo de la fotografía posee un canal de 500mm de ancho por 1750mm de longitud y se encuentra actualmente alimentado con mineral de hierro, con una capacidad de 100 Tn/h.

Modelo	Dimensiones mm					Peso Kg.	Potencia		Capacidad volumétrica	
	A	B	C	D	L		50Hz	60Hz	50Hz	60Hz
AMVI - 0,5 x 1,3	500	144	1400	635	1300	256	1,1	1,36	105	113
AMVI - 0,5 x 1,7	500	144	1785	757	1700	350	1,8	2,1	140	150
AMVI - 0,5 x 2	500	144	2085	757	2000	400	1,8	2,1	165	175
AMVI - 0,5 x 2,35	500	144	2435	835	2350	550	2,7	2,9	195	208
AMVI - 0,76 x 1,3	760	215	1490	785	1300	370	1,8	2,1	155	164
AMVI - 0,76 x 1,75	760	215	1850	867	1750	500	2,2	2,4	214	227
AMVI - 0,76 x 2	760	215	2050	867	2000	570	2,2	2,4	244	260
AMVI - 0,76 x 2,35	760	215	2450	920	2350	585	3,8	4	294	311
							KW		m <sup>3</sup> /h	

Las dimensiones pueden variar según la especificidad del caso.



AMVI: Comparación con la escala humana.







AMVI: Comparación con la escala humana.

# Modelo TMVL

(Transportadores motovibratorios)



## REFERENCIAS

-  Refuerzos.
-  Suspensión.
-  Canal.
-  Motovibrador.
-  Triangulo director.

## INFORMACIÓN

Diseñados y construidos por VIBROMAQ, se diferencian del modelo AMVI en que permiten alcanzar distancias superiores, por lo general mayores a los 2 metros, y en que sus motores se ubican en los laterales.

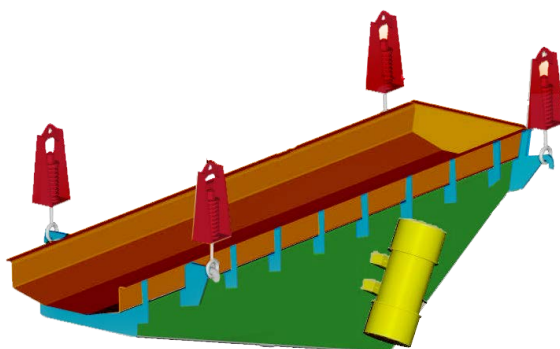

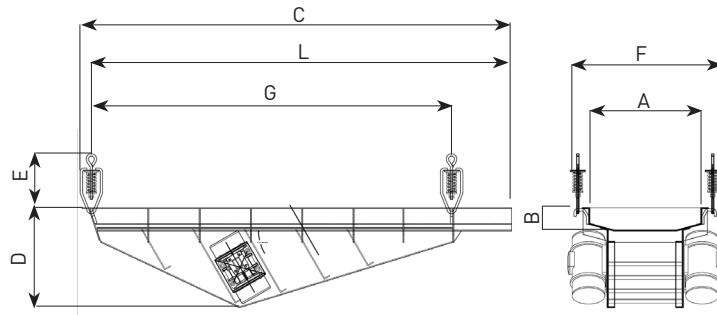

Dimensiones mm								Peso Kg.	Potencia		Capacidad volumétrica	
A	B	C	D	E	F	G	L		50Hz	60Hz	50Hz	60Hz
500	150	2850	750	360	806	2340	2750	320	1,1	1,4	90	100
	150	3250	750	360	806	2740	3150	350	1,1	1,4	80	90
	150	3600	750	360	806	3090	3500	390	1,1	1,4	70	80
	150	4100	750	360	806	3690	4000	450	1,8	2,1	80	90
	150	4600	750	360	806	4190	4500	500	1,8	2,1	90	100
	150	4850	750	360	806	4440	4750	530	1,8	2,1	70	80
700	150	2850	900	570	1057	2380	2750	750	2,7	2,9	150	160
	150	3250	1034	570	1207	2790	3150	840	4,4	5	175	185
	150	3600	1034	570	1207	3140	3500	960	5	5,6	250	265
	150	4100	1034	570	1207	3640	4000	1080	5	5,6	175	185
	150	4600	1034	570	1207	4140	4500	1200	5	5,6	100	110
	150	5100	1034	570	1207	4440	5000	1300	5	5,6	87	95
800	235	2850	900	570	1157	2380	2750	700	2,7	2,9	230	240
	235	3250	1034	570	1307	2790	3150	900	4,4	5	260	275
	235	3600	1034	570	1307	3140	3500	1050	5	5,6	300	315
	235	4100	1034	570	1307	3640	4000	1150	5	5,6	250	260
	235	4600	1034	570	1307	4140	4500	1250	5	5,6	114	128
	235	5100	1034	570	1307	4440	5000	1375	5	5,6	100	110
900	235	2850	900	570	1257	2380	2750	800	2,7	2,9	276	289
	235	3250	1034	570	1407	2790	3150	1000	4,4	5	290	300
	235	3600	1034	570	1407	3140	3500	1150	5	5,6	335	345
	235	4100	1034	570	1407	3640	4000	1250	5	5,6	276	289
	235	4600	1034	570	1407	4140	4500	1350	5	5,6	130	145
	235	5100	1034	570	1307	4440	5000	1475	5	5,6	112	120
1000	235	2850	900	570	1257	2380	2750	850	2,7	2,9	280	300
	235	3250	1034	570	1407	2790	3150	1050	4,4	5	325	340
	235	3600	1034	570	1407	3140	3500	1200	5	5,6	375	380
	235	4100	1034	570	1407	3640	4000	1300	5	5,6	300	315
	235	4600	1034	570	1407	4140	4500	1400	5	5,6	143	155
	235	5100	1034	570	1307	4440	5000	1500	5	5,6	130	140

Las dimensiones pueden variar según la especificidad del caso.

KW

m<sup>3</sup>/h



# Modelo TMVL con canal tubular

(Transportadores motovibratorios)



Recubrimientos interiores con chapa antidesgaste



# Modelo EHV

(Elevador helicoidal vibratorio)

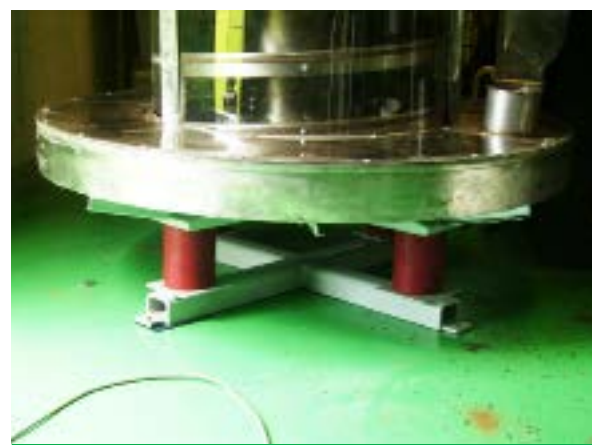

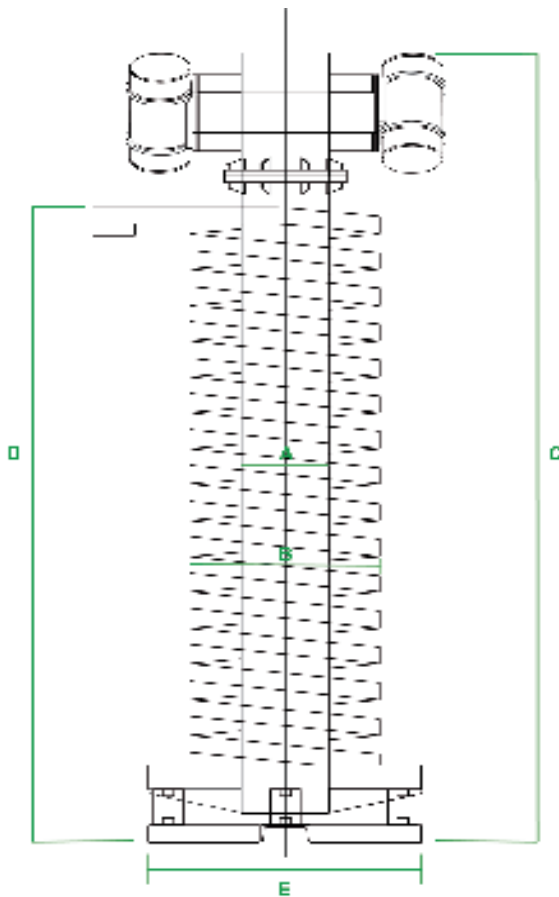

## INFORMACIÓN

Diseñados y construidos por VIBROMAQ, para la mantención y descarga continua. Carecen de elementos móviles que puedan plantear problemas de mantenimiento.

Accionados por dos motovibradores eléctricos y empleados para todo tipo de productos en grano.

Compuestos por una columna central sobre la que se suelda una espiral helicoidal donde se transporta el material.

El espacio entre la base de carga y el nivel del suelo resulta mínimo.

Cuentan con un funcionamiento silencioso.

## ESPECIFICACIONES

Cantidad de motores ..... 2 (dos)  
 Montaje del motovibrador ..... Superior  
 Alimentación ..... 380V 50HZ

Modelo	Dimensiones mm					Características del Motovibrador			
	A	B	C	D Max.	E	Modelo	RPM	FC	Potencia
EHV - 400	168	400	1700	1200	700	VEM - 520/15 (2)	1500	1000	0.7
EHV - 550	220	550	2600	1900	800	VEM - 700/15 (2)	1500	1400	1.24
EHV - 700	323	700	3300	2600	1000	VEM - 1100/1 (2)	1000	2200	1.5
EHV - 800	406	800	4200	3300	1200	VEM - 1600/1 (2)	1000	3200	2.2
EHV - 900	508	900	5900	5000	1450	VEM - 2600/1 (2)	1000	5200	3.9
								Kg.	KW

Las dimensiones pueden variar según especificaciones del cliente.